

# 7-1 山口県型ベンチフリューム(各種)

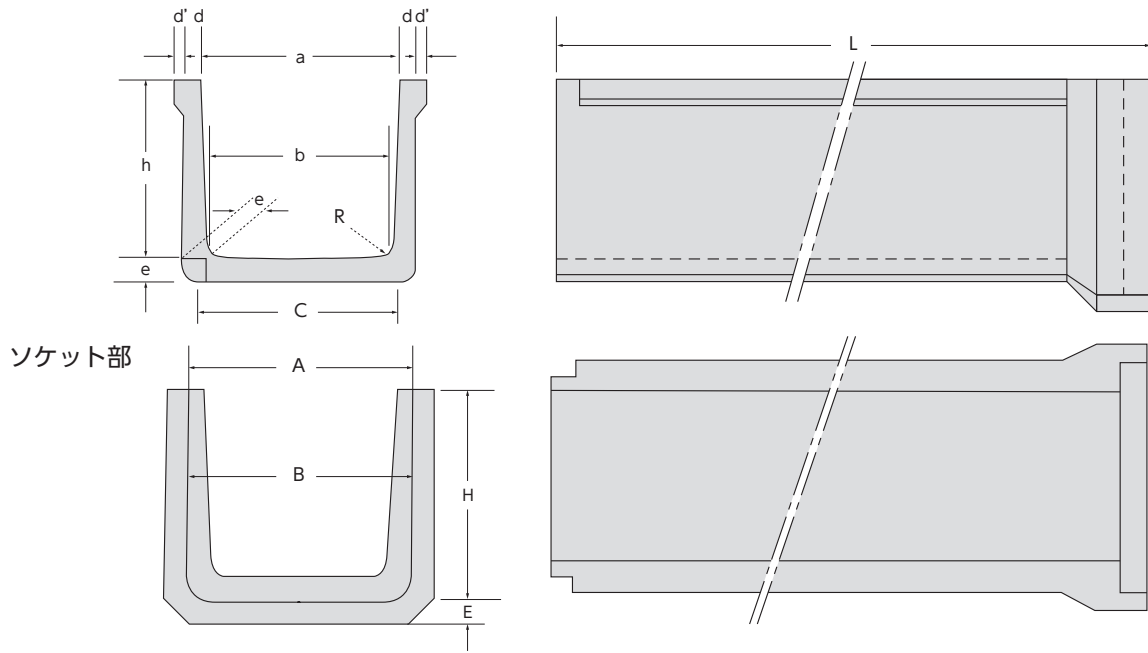

規格表

呼び名		寸法								ソケット部				参考重量 kg	備考	
		a	b	c	d	d'	e	h	R	L	A	B	E			H
150	2,000	170	150	180	30	15	35	150	30	2,050	240	230	35	195	91	仕入販売品
200	2,000	220	200	230	30	20	35	200	30	2,050	290	280	35	240	115	
250	2,000	270	250	280	35	20	40	250	30	2,050	350	340	40	295	165	
300	2,000	320	300	340	35	25	40	300	40	2,050	400	390	40	345	200	
350	2,000	370	350	390	40	25	45	350	50	2,060	460	450	50	400	265	仕入販売品
400	2,000	430	400	440	45	25	50	400	50	2,060	530	510	50	455	320	
450	2,000	480	450	490	45	25	50	450	60	2,060	580	560	50	505	360	
500	2,000	530	500	560	55	30	60	500	60	2,060	650	630	60	565	492	
600	2,000	650	600	670	65	35	70	600	70	2,060	790	750	70	675	670	

河川・道路積

河川張

河川根固め

擁

壁

カルバート

道路・一般

水

路

その他

# 7-1 山口県型ベンチフリューム(各種)

## ■ ベンチフリューム分水溝

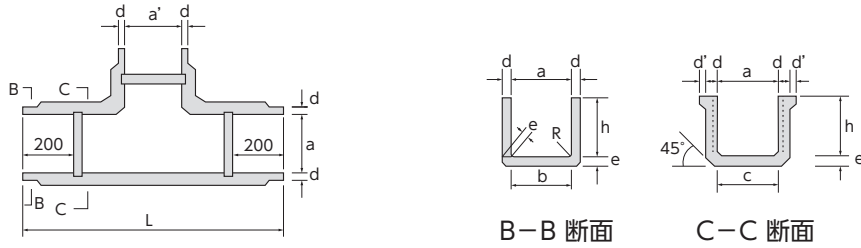

(mm)

製品名	呼び名	寸法											参考重量 (kg)	備考	
		a	b	c	d	d'	e	h	R	a'	T	L			
分水溝	規格 (兼用)	200	220	200	230	30	20	35	200	30	220	250	1,000	60	仕入 販売品
		250	270	250	280	35	20	40	250	30	270	250	1,000	85	
		300	320	300	340	35	25	40	300	40	320	250	1,000	108	

## ■ ベンチフリューム用溜桝



(mm)

呼び名	寸法									参考重量 (kg)	備考
	a	b	c	d <sub>1</sub>	d <sub>2</sub>	h <sub>1</sub>	h <sub>2</sub>	H	f		
1号(200~250用)	520	480	600	40	60	450	60	510	15	150	仕入 販売品
2号(300~350用)	630	590	730	50	70	570	60	630	15	230	
3号(400~450用)	750	710	850	50	70	680	60	740	18	310	

## ■ 排水口

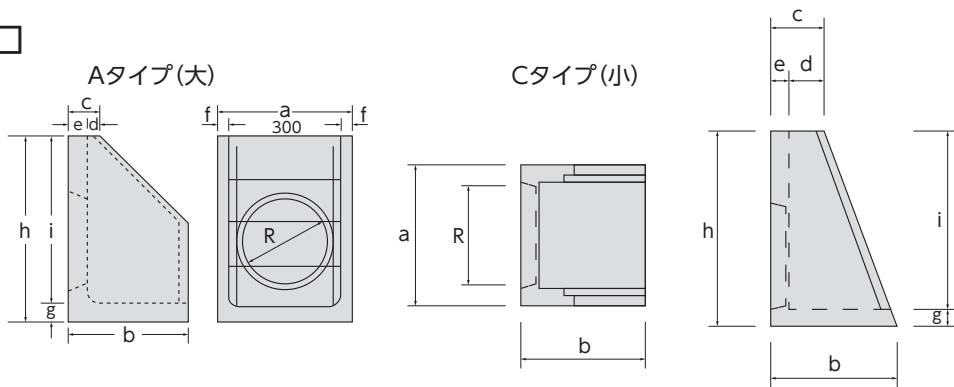

(mm)

呼び名	a	b	c	d	e	f	g	h	i	R	参考重量 (kg)	備考
Aタイプ	400	480	130	80	50	50	50	750	700	220	102	仕入 販売品
Cタイプ	400	350	150	100	50	50	50	550	500	280	57	
せき板	325×200×30										4	

## ■ ベンチフリューム蓋

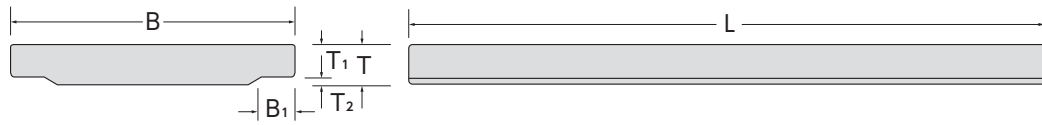

(mm)

呼び名	寸法						参考重量 (kg)	備考	
	B	B <sub>1</sub>	T	T <sub>1</sub>	T <sub>2</sub>	L			
歩道用	200	320	55	55	50	5	1,000	41	仕入 販売品
	250	370	55	55	50	5	1,000	48	
	300	440	65	70	60	10	1,000	71	
	350	490	65	70	60	10	1,000	79	
	400	570	75	70	60	10	1,000	92	
	450	620	75	70	60	10	1,000	101	
	500	700	90	70	60	10	1,000	113	
600	850	105	70	60	10	1,000	138		

(mm)

呼び名	寸法						参考重量 (kg)	備考	
	B	B <sub>1</sub>	T	T <sub>1</sub>	T <sub>2</sub>	L			
T-6	200	320	55	100	85	15	1,000	73	仕入 販売品
	250	370	55	100	85	15	1,000	85	
	300	440	65	100	85	15	1,000	101	
	350	490	65	100	85	15	1,000	113	
	400	570	75	100	85	15	1,000	132	
	450	620	75	100	85	15	1,000	144	
	500	700	90	100	85	15	1,000	162	
600	850	105	120	100	20	1,000	235		

## ■ ベンチフリューム落差工

正面図

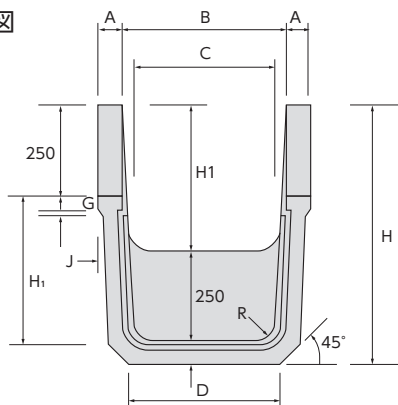

側面図

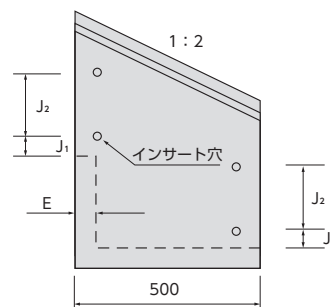

(mm)

名称	寸法													参考重量 (kg)	備考
	A	B	C	D	E	G	H <sub>1</sub>	H	I	J	J <sub>1</sub>	J <sub>2</sub>	R		
200	50	220	175	220	40	25	200	490	10	20	100	—	30	55	仕入 販売品
300	60	320	285	320	50	30	300	600	10	20	150	—	40	88	
400	70	430	380	430	55	35	400	705	15	20	50	175	45	126	
500	85	530	480	530	70	45	500	820	15	25	100	200	55	189	
600	100	650	580	650	80	50	600	930	20	30	150	250	65	261	
700	120	800	665	800	90	55	700	1,040	30	35	200	300	75	368	