

6-12 上ぶた式U形側溝(各種)

■ U字溝本体

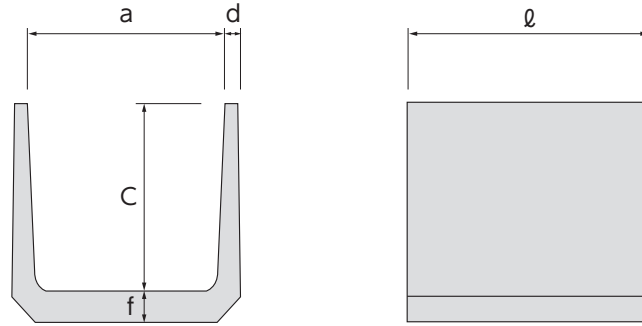

(mm)

呼び名	寸法					参考重量 (kg)	備考
	a	c	d	f	ℓ	ℓ=600	
150	150	150	30	35	600 又は 1,000	24	仕入販売品
180	180	180	35	40		34	
240	240	240	45	50		55	
300A	300	240	50	60		70	
300B	300	300	50	60		79	
300C	300	360	50	65		92	
360A	360	300	50	65		90	
360B	360	360	50	65		100	
450	450	450	55	70		134	
600	600	600	70	80		209	

■ U字溝蓋

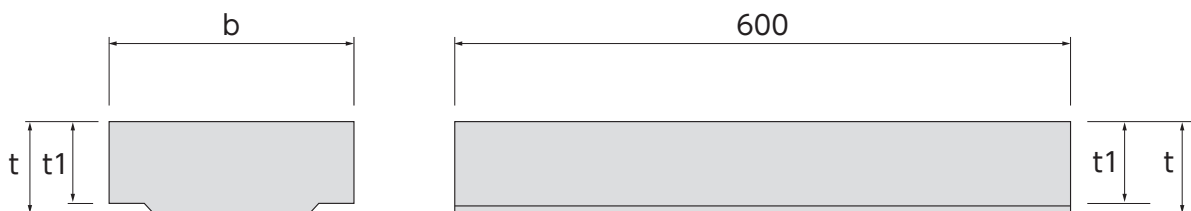

(mm)

呼び名	寸法				参考重量 (kg)	備考	
	b	t	t ₁	ℓ			
1種ふた	150	210	35	30	600	10	仕入販売品
	180	250	40	35		14	
	240	330	45	40		21	
	300	400	60	50		33	
	360	460	65	55		41	
	450	560	70	60		54	
	600	740	75	65		77	
2種ふた	150	210	90	80	600	26	仕入販売品
	180	250	90	80		31	
	240	330	100	85		45	
	300	400	100	85		55	
	360	460	100	85		63	
	450	560	120	100		92	
	600	740	150	130		153	

(注) 1種は歩道用、2種は車道用 (T-10~14)

■ DV-PU (タテ溝) 道路公団仕様

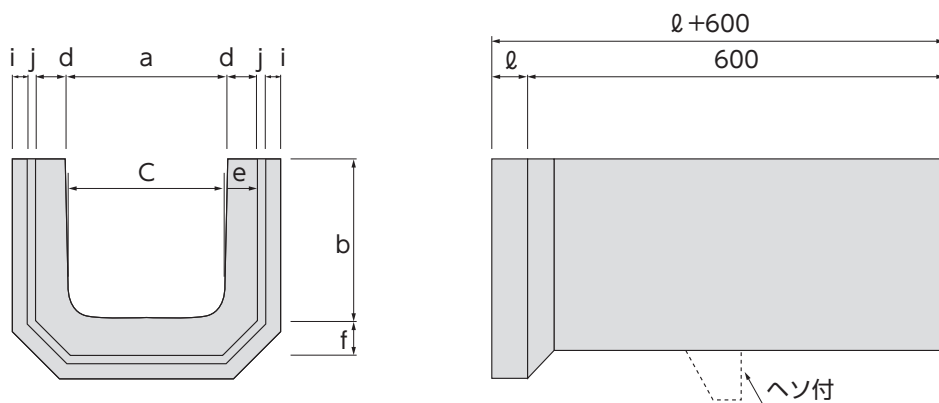

(mm)

呼び名		寸法									参考重量 (kg)	備考
		a	b	c	d	e	f	i	J	ℓ		
ソケット付U形 (タテ溝)	240	240	240	220	45	50	50	25	10	50	59	仕入販売品
	300	300	300	260	50	60	60	30	10	50	85	
	360	360	360	310	50	65	65	35	10	50	111	
	450	450	450	400	55	70	70	40	10	60	145	
	600	600	600	540	70	80	80	50	15	75	228	

■ DS-PU (S) (補強型) 道路公団仕様

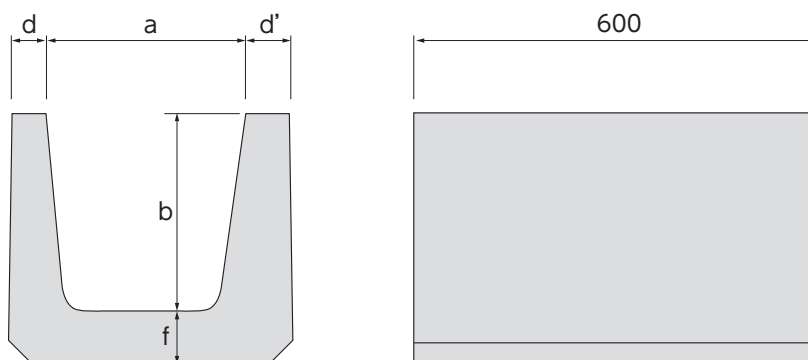

(mm)

呼び名		寸法					参考重量 (kg)	備考
		a	b	d	d'	f		
U型補強型 (片肉厚)	240	240	240	45	65	70	74	仕入販売品
	300	300	300	50	70	80	110	
	360	360	360	50	70	85	132	
	450	450	450	55	75	90	174	
	600	600	600	70	85	100	270	

河川・道路積

河川張

河川根固め

擁

壁

カルバート

道路・一般

水

路

その他